

Jelling

40011080/1050



GR

**Οδηγός
Εγκατάστασης**

GR

 **faber**

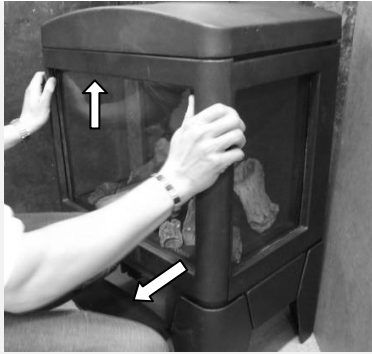

1.1



1.2



1.3

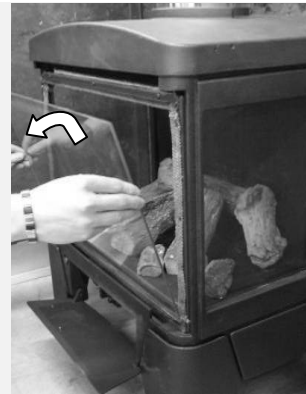

1.4



1.5



1.6

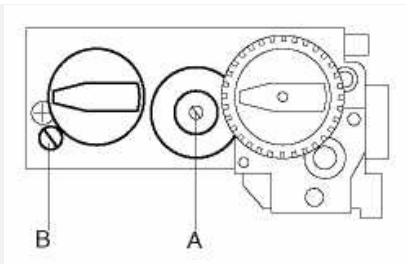

1.7

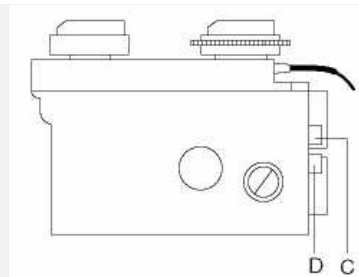

1.8

1 Εισαγωγή

Η συσκευή μπορεί να εγκατασταθεί μόνον από αρμόδιο πρόσωπο, σύμφωνα με την Ασφάλεια Φυσικού Αερίου. Σας συμβουλεύουμε άμεσα, να διαβάσετε αυτό το εγχειρίδιο εγκατάστασης σωστά.

Αυτή η συσκευή είναι σύμφωνη με τις κατευθυντήριες γραμμές σχετικά με τις Ευρωπαϊκές συσκευές φυσικού αερίου (Οδηγία περί Συσκευών Φυσικού Αερίου) και φέρει το σήμα CE.

2 Οδηγίες ασφαλείας.

- Η συσκευή θα πρέπει να τοποθετείται, να συνδέεται και να ελέγχεται ετησίως σύμφωνα με τις παρούσες οδηγίες εγκατάστασης και τους ισχύοντες εθνικούς και τοπικούς Κανονισμούς περί της Ασφάλειας Φυσικού Αερίου (Εγκατάστασης και Χρήσης).
- Ελέγξτε αν τα στοιχεία στην πινακίδα κυκλοφορίας βρίσκονται σε συμφωνία με τον τοπικό τύπο του εγχώριου φυσικού αερίου και πίεσης.
- Ο συναρμολογητής δεν επιτρέπεται να αλλάξει αυτές τις προσαρμογές ή την κατασκευή της συσκευής!
- Μην τοποθετείτε πρόσθετους δοκούς απομίμησης ή κάρβουνα στον καυστήρα ή στο θάλαμο καύσης.
- Η συσκευή έχει σχεδιαστεί για σκοπούς περιβάλλοντος και θέρμανσης. Αυτό σημαίνει ότι όλες οι επιφάνειες της συσκευής, συμπεριλαμβανομένου του γυαλιού, μπορεί να γίνει πολύ ζεστές (θερμοκρασία μεγαλύτερη από 100 ° C). Μια εξαίρεση σε αυτό είναι το κάτω μέρος της συσκευής και τα όργανα ελέγχου.
- Μην τοποθετείτε εύφλεκτα υλικά σε απόσταση 0,5 μέτρου από την ακτινοβολία της συσκευής και από τις σχάρες εξαερισμού.
- Λόγω της κυκλοφορίας φυσικού αέρα της συσκευής, της υγρασίας και των πτητικών συστατικών από χρώματα, οικοδομικά υλικά, καλυμμάτων δαπέδου κλπ. που δεν έχουν ακόμη τακτοποιηθεί, είναι δυνατόν να απορροφηθούν από το σύστημα μεταφοράς και μπορεί να καθιζήσουν σε κρύες επιφάνειες ως αιθάλη. Αυτός είναι ο λόγος για τον οποίο δεν πρέπει να χρησιμοποιείτε τη συσκευή λίγο μετά από ανακαίνιση.

- Την πρώτη φορά που η συσκευή τίθεται σε λειτουργία, αφήστε την φωτιά να αναπτύσσεται σε μέγιστη ρύθμιση για αρκετές ώρες, έτσι ώστε η επικάλυψη βερνικιού να έχει την ευκαιρία να καθιζήσει και πιθανοί ατμοί μπορούν να απελευθερωθούν ακίνδυνα από τον εξαερισμό. Σας συμβουλεύουμε να βρίσκεστε έξω από το δωμάτιο όσο το δυνατόν περισσότερο κατά τη διάρκεια αυτής της διαδικασίας!
- Παρακαλώ σημειώστε ότι:
 1. όλες τις συσκευασίες μεταφοράς θα πρέπει να αφαιρεθούν.
 2. παιδιά ή κατοικίδια ζώα δεν πρέπει να είναι παρόντα στο δωμάτιο.

3 Απαιτήσεις για την εγκατάσταση

3.1 Ελάχιστη απόσταση γύρω από τη φωτιά

Λάβετε υπόψη ότι πρέπει να υπάρχει ελάχιστη απόσταση 70 χιλιοστά (millimetres) ανάμεσα στο πλευρικό γυαλί της συσκευής και έναν τοίχο. Στην πίσω πλευρά πρέπει να υπάρχει ελάχιστη απόσταση 30 χιλιοστά (millimetres).

3.2 Απαιτήσεις συστήματος καυσαερίων και αγωγού εξόδου

- Θα πρέπει πάντοτε να κάνετε χρήση των υλικών που προβλέπονται από την Faber International Ltd. Μόνον με τη χρήση αυτών των υλικών μπορεί η Faber International Ltd. να εγγυηθεί την ορθή λειτουργία.
- Το εξωτερικό του ομόκεντρου υλικού καυσαερίων μπορεί να φθάσει σε θερμοκρασία περίπου 150 ° C. Βεβαιωθείτε για την κατάλληλη μόνωση και προστασία σε περίπτωση μεταφοράς μέσω εύφλεκτου τοίχου ή κατασκευές οροφής. Και να τηρήτε επαρκή απόσταση.
- Βεβαιωθείτε ότι οι ομόκεντροι αγωγοί υλικών καυσαερίων αγκιστρώνονται κάθε 2 μέτρα όταν έχουν ένα εκτεταμένο μήκος, έτσι ώστε το βάρος των υλικών αγωγών καυσαερίων δεν στηρίζεται πάνω στην συσκευή.
- Δεν μπορείτε ποτέ να ξεκινήσετε με ένα περικομμένο ομόκεντρο αγωγό απευθείας επάνω στη συσκευή.

3.3 τερματικά

Η έξοδος καυσαερίων μπορεί να καταλήξει σε έναν εξωτερικό τοίχο ή σε μια οροφή. Ελέγξτε αν η έξοδος που θέλετε είναι σύμφωνη με τις τοπικές απαιτήσεις όσον αφορά την καλή λειτουργία και τα συστήματα εξαερισμού.

Για τη σωστή λειτουργία, το τερματικό θα πρέπει να είναι τουλάχιστον 0,5 m. μακριά από:

- Γωνίες του κτιρίου.
- Προεξέχοντα τμήματα οροφής και μπαλκόνια.
- Μαρκίζες (με την εξαίρεση της κορυφογραμμής οροφής).

3.4 Υπάρχουσα καμινάδα

Μπορείτε επίσης να συνδέσετε τη συσκευή σε μια υπάρχουσα καμινάδα. Η υπάρχουσα καμινάδα θα λειτουργήσει ως παροχή αέρα και ένας εύκαμπτος αγωγός ανοξειδωτου χάλυβα που οδηγείται μέσω της καμινάδας θα απομακρύνει το καυσαέριο.

Ο εύκαμπτος αγωγός ανοξειδωτου χάλυβα (διαμέτρου) Ø 100 mm θα πρέπει να έχει σήμανση CE για θερμοκρασίες έως 600 ° Κελσίου.

Η καμινάδα θα πρέπει να συμμορφώνεται με τις ακόλουθες απαιτήσεις:

- Η διάμετρος του αγωγού του συστήματος καυσαερίων πρέπει να είναι τουλάχιστον 150x150 mm.
- Δεν πρέπει να υπάρχει πάνω από 1 συσκευή συνδεδεμένη με τον αγωγό καυσαερίων.
- Η καμινάδα πρέπει να είναι σε καλή κατάσταση
 - Δεν υπάρχουν διαρροές και
 - Θα πρέπει να σκουπίζεται κατάλληλα.

Για περισσότερες πληροφορίες σχετικά με τις συνδέσεις στα υπάρχοντα συστήματα καυσαερίων, δείτε το εγχειρίδιο "συνδέσεις".

4 Οδηγίες Προετοιμασίας και Εγκατάστασης

4.1 Σύνδεση παροχής φυσικού αερίου

Η σύνδεση παροχής φυσικού αερίου πρέπει να είναι σύμφωνη με τα τοπικά ισχύοντα πρότυπα.

Σας συμβουλεύουμε η εργασίες σωληνώσεων από το μετρητή προς την συσκευή να είναι κατάλληλου μεγέθους, με ένα πώμα μόνωσης φυσικού αερίου κοντά στην συσκευή που θα πρέπει να είναι πάντοτε προσιτό.

Τοποθετήστε την σύνδεση παροχής φυσικού αερίου με τέτοιο τρόπο ώστε να είναι εύκολα

προσβάσιμο, καθώς και ότι πριν από την συντήρηση, η μονάδα καυστήρα να μπορεί να αποσυνδέεται ανά πάσα στιγμή.

4.2 Σύνδεση παροχής ηλεκτρικού ρεύματος

Εάν ένας προσαρμογέας χρησιμοποιείται για την παροχή ηλεκτρικού ρεύματος, τότε μια πρίζα 230VAC - 50Hz πρέπει να τοποθετηθεί στην περιοχή κοντά στην εστία.

4.3 Προετοιμασία της συσκευής

- Αφαιρέστε την συσκευασία της συσκευής. Βεβαιωθείτε ότι οι αγωγοί φυσικού αερίου κάτω από τη συσκευή δεν έχουν υποστεί ζημιά.
- Καθαρίστε ένα ασφαλή χώρο για να αποθηκεύσετε το πλαίσιο και το γυαλί.
- Αφαιρέστε το πλαίσιο, (αν χρειάζεται) και το γυαλί και αφαιρέστε τα ξεχωριστά τυλιγμένα μέρη από τη συσκευή
- Ετοιμάστε τη σύνδεση παροχής φυσικού αερίου με τη βαλβίδα ελέγχου φυσικού αερίου.

4.4 Τοποθέτηση της συσκευής

Λάβετε υπόψιν τις απαιτήσεις εγκατάστασης (βλέπε κεφάλαιο 3)

4.5 Τοποθέτηση των υλικών αγωγού εξόδου καυσαερίων

- Σε περίπτωση ενός τοίχου ή τερματικού οροφής, η οπή πρέπει να είναι τουλάχιστον 5 mm μεγαλύτερη από τη διάμετρο της καμινάδας υλικού.
- Οριζόντια τμήματα πρέπει να εγκατασταθούν σε (3 μοιρών) κλίση προς τα επάνω μακριά από τη συσκευή.
- Να δημιουργηθεί το σύστημα από τη συσκευή. Αν αυτό δεν είναι εφικτό, θα πρέπει να κάνετε χρήση ενός προσαρμοζόμενου αγωγού.
- Για την τοποθέτηση του συστήματος, πρέπει να χρησιμοποιηθεί ένας εύκαμπτος περικομμένος αγωγός ½ μέτρου. Βεβαιωθείτε ότι ο εσωτερικός εύκαμπτος αγωγός είναι πάντα 2 cm μακρύτερος από τον εξωτερικό εύκαμπτο αγωγό. Τα τερματικά τοίχων και οροφής είναι επίσης κοντότερα. Τα εν λόγω μέρη πρέπει να ασφαλιζονται με μια αυτόνομη βίδα ασφάλισης.
- Να μην μονώνετε αλλά να εξαερίζετε

τον ενσωματωμένο αγωγό υλικού
(περίπου 100cm2)

5 Αφαίρεση του γυαλιού

- Αφαιρέστε το πλαίσιο από χυτοσίδηρο σύροντάς το προς τα επάνω και ρυθμίζοντας την κάτω πλευρά προς τα εσάς (βλ. εικόνες 1.1 και 1.2)
- Κρατήστε το γυαλί και αφαιρέστε ταυτόχρονα και τους τέσσερις σφιγκτήρες γυαλιού (βλ. εικόνες 1.3 και 1.4). Αφαιρέστε το γυαλί.

Πριν τοποθετήσετε το γυαλί: ελέγξτε ότι το σχοινί στεγανοποίησης γυαλιού είναι σε καλή κατάσταση και δημιουργεί αποτελεσματική στεγανοποίηση. Βεβαιωθείτε ότι δεν υπάρχουν δακτυλικά αποτυπώματα στο γυαλί. Δεν είναι δυνατή η αφαίρεση αυτών των αποτυπωμάτων αφού κάψετε τη συσκευή για λίγο (καίγονται σε αυτή).

6 Τοποθέτηση του διακοσμητικού υλικού

Δεν επιτρέπεται να προσθέσετε διαφορετικά ή περισσότερα υλικά στο θάλαμο καύσης.
Να διατηρείτε πάντοτε τον πιλοτικό καυστήρα κενό από διακοσμητικά υλικά!

6.1 Τοποθέτηση των δοκαριών μίμησης

- Τοποθετήστε οι κορμοί απομίμησης. Βεβαιωθείτε ότι οι κορμοί είναι κατάλληλα συνδεδεμένοι στους καυστήρες του σωλήνα. (βλ. εικόνα 2.1 ή την παρεχόμενη κάρτα οδηγιών των κορμών απομίμησης)
- Διαιρέστε τα χαλίκια και τα ραγίσματα στο θάλαμο καύσης. Αποφύγετε την κάλυψη των εξαερισμών.
- Τοποθετήστε το γυαλί και ελέγξτε την εικόνα της φωτιάς.

7 Έλεγχος της εγκατάστασης.

7.1 Έλεγχος της ανάφλεξης του πιλοτικού καυστήρα, κεντρικού καυστήρα.

Εκκινήστε τον πιλοτικό και τον κεντρικό καυστήρα σύμφωνα με τις οδηγίες στο εγχειρίδιο του χρήστη.

- Ελέγξτε αν η λυχνία ένδειξης είναι σωστά τοποθετημένη πάνω από τον κεντρικό καυστήρα και δεν καλύπτεται από τα ροκανίδια, από ένα κορμό απομίμησης ή από προσανάμματα.

- Ελέγξτε την ανάφλεξη του κεντρικού καυστήρα σε πλήρες σήμα ή σε χαμηλό σήμα. (η ανάφλεξη θα πρέπει να πραγματοποιείται γρήγορα και εύκολα).

7.2 Έλεγχος για διαρροή αερίου.

Ελέγξτε όλες τις συνδέσεις και συνδέσμους για πιθανές διαρροές φυσικού αερίου με τη βοήθεια ενός ανιχνευτή διαρροής αερίου ή σπρέι

7.3 Έλεγχος της πίεσης του καυστήρα και της προ-πίεσης

Ελέγξτε αν η πίεση του καυστήρα και η μετρούμενη πίεση εισροής συμφωνούν με τα δεδομένα που αναγράφονται στην πινακίδα κυκλοφορίας

Μέτρηση της πίεσης εισροής:

- Κλείστε την στρόφιγγα ελέγχου αερίων.
- Ανοίξτε τη θηλή μανόμετρου D (βλέπε σχήμα 2,2) λίγες στροφές και συνδέετε ένα λαστικιένιο μανόμετρο στη βαλβίδα ελέγχου φυσικού αερίου.
- Διεξάγετε τη μέτρηση αυτή όταν η συσκευή είναι ενεργοποιημένη σε σήμα πλήρους αερίου και όταν είναι συνδεδεμένη με την λυχνία ένδειξης.
- Αν η πίεση εισροής είναι πολύ υψηλή, δεν επιτρέπεται να συνδέσετε τη συσκευή.

Μέτρηση της πίεσης του καυστήρα:

Πραγματοποιήστε τη μέτρηση αυτή μόνον εάν η πίεση εισροής είναι σωστή.

- Ανοίξτε τη θηλή μανόμετρου C (βλέπε εικόνα. 2.2) λίγες στροφές και συνδέετε ένα λαστικιένιο μανόμετρο στη βαλβίδα ελέγχου του φυσικού αερίου.
- Η πίεση πρέπει να είναι σύμφωνη με την τιμή που αναγράφεται στην πινακίδα κυκλοφορίας. Σε περίπτωση αποκλίσεων, ελάτε σε επαφή με τον κατασκευαστή.

***Κλείστε τις θηλές μανόμετρου και ελέγξτε τις για διαρροή αερίου.**

7.4 Έλεγχος της εικόνας της φλόγας.

Επιτρέψτε την συσκευή να καίει για τουλάχιστον 20 λεπτά σε πλήρη ένταση και στη συνέχεια ελέγξτε την εικόνα της φλόγας για:

1. Χωρική κατανομή της φλόγας
2. Χρώμα της φλόγας

Εάν ένα ή και τα δύο σημεία είναι απaráδεκτα, τότε ελέγξτε:

- Την τοποθέτηση των κορμών απομίμησης ή / και η ποσότητα των προσαναμμάτων ή των ροκανιδιών στον καυστήρα.
- Τις συνδέσεις των υλικών αγωγών αερίων καύσης για εντοπισμό διαρροής (σε περίπτωση μπλε φλόγας)
- Αν έχει τοποθετηθεί το σωστό διάφραγμα περιορισμού καυσαερίων
- Τον αγωγό εκροής .
 - Τερματικά τοίχου έχουν εγκατασταθεί σωστά
 - Το τερματικό οροφής έχει τοποθετηθεί σωστά και βρίσκεται στην σωστή θέση
- Το σύστημα καυσαερίων έχει υπολογιστεί σωστά

8 Οδηγίες για τον πελάτη

- Συνιστούμε η συσκευή να υφίσταται συντήρηση ετησίως από αρμόδιο πρόσωπο ώστε να εξασφαλιστεί η ασφαλής χρήση και μεγάλη διάρκεια ζωής.
- Συμβουλεύουμε και δίνουμε οδηγίες στον πελάτη σχετικά με τη συντήρηση και τον καθαρισμό του γυαλιού. Δίνουμε έμφαση στον κίνδυνο εγκαυμάτων στα δάκτυλα. αποτυπώματα.
- Δίνουμε οδηγίες στον πελάτη σχετικά με τη λειτουργία της συσκευής και τον τηλεχειρισμό, συμπεριλαμβανομένης της αντικατάστασης των μπαταριών και της προσαρμογής του δέκτη κατά την αρχική χρήση.
- Παραδώστε στον πελάτη:
- Εγχειρίδιο εγκατάστασης
- Εγχειρίδιο χρήση
- Κάρτα οδηγιών κορμών απομίμησης
-

9 Ετήσια συντήρηση

9.1 Συντήρηση και καθαρισμός:

- Ελέγξτε και καθαρίστε, εάν είναι αναγκαίο, μετά τον έλεγχο:
 - Την ενδεικτική λυχνία
 - Τον καυστήρα
 - Τον θάλαμο καύσης
 - Το γυαλί
 - Τους κορμούς για ενδεχόμενες ρωγμές
 - Τον αγωγό εκροής

9.2 Αντικαταστήστε:

- Εάν είναι απαραίτητο τα ροκανίδια / κάρβουνα.

9.3 Καθαρισμός του γυαλιού

Τα περισσότερα από τα ιζήματα μπορούν να αφαιρεθούν με ένα στεγνό πανί. Μπορείτε να χρησιμοποιήσετε καθαριστικό κεραμικής εστίας για να καθαρίσετε το γυαλί.

Σημείωση: κρατήστε τα δάκτυλα σας πέρα από το γυαλί. Αυτά θα υποστούν εγκαύματα όταν η συσκευή βρίσκεται σε χρήση και δεν θα μπορούν πλέον να απομακρυνθούν!

Διενεργήστε έλεγχο σύμφωνα με τις οδηγίες στο κεφάλαιο 7 "έλεγχος της εγκατάστασης"

10 Μετατροπή σε διαφορετικό τύπο αερίου (π.χ. προπάνιο)

Αυτό μπορεί να γίνει μόνον με εγκατάσταση κατάλληλης συσκευής καυστήρα. Για το σκοπό αυτό ελάτε σε επαφή με τον προμηθευτή σας.

Πάντοτε να αναφέρετε το είδος και το σειριακό αριθμό της συσκευής κατά την παραγγελία.

11 Υπολογισμός του συστήματος καυσαερίων

Οι δυνατότητες για το μήκος των αγωγών καυσαερίων και οι πιθανοί περιορισμοί έχουν καταγραφεί σε έναν πίνακα (βλέπε κεφάλαιο 12) Ο πίνακας αυτός λειτουργεί για κάθετο και οριζόντιο μήκος.

- Για να ορίσετε το κατακόρυφο μήκος, θα πρέπει να προστεθούν όλα τα μήκη των αγωγών καυσαερίων σε μια κάθετη κατεύθυνση θα πρέπει να προστεθούν.
 - Το τερματικό οροφής μετράει πάντα ως 1 μέτρο.
- Για να ορίσετε το οριζόντιο μήκος, όλα τα μήκη των αγωγών καυσαερίων σε οριζόντια κατεύθυνση, θα πρέπει να προστεθούν.
 - κάθε 90 ° στροφή στο οριζόντιο τμήμα μετράει ως 2 μέτρα.
 - κάθε 45 ° στροφή στο οριζόντιο τμήμα μετράει ως 1 μέτρο.
 - Στροφές από κατακόρυφα προς οριζόντια ή το αντίστροφο, δεν υπολογίζονται οι κατά τον υπολογισμό.

- Το τερματικό τοίχου μετράει πάντα ως 1 μέτρο.

Αν υπάρχει διέλευση υπό 45 °, τότε τα πραγματικά κάθετα και οριζόντια μήκη θα πρέπει να υπολογίζονται.

11.1 Σημεία που παρουσιάζουν ιδιαίτερο ενδιαφέρον:

- Το μέγιστο μήκος καμινάδας είναι 12 μέτρα.
- Δεν μπορείτε ποτέ να αρχίσετε με μια 90 ° ή 45 ° στροφή από τη συσκευή.
- Θα πρέπει πάντα να αρχίσετε με 1 μέτρο κατακόρυφης, εάν η οριζόντια διέλευση είναι μεγαλύτερη από 1 μέτρο.
- Δεν πρέπει ποτέ να αρχίσετε με ένα περικομμένο εύκαμπτο σωλήνα από τη συσκευή.

11.2 Δείγματα υπολογισμού

Δείγμα υπολογισμού 1

Μετρήστε τα οριζόντια μήκη

Μήκη αγωγών καυσαερίων	C+E = 1 + 1
2 m	
Στροφές	D = 1 x 2 m
2 m	
Σύνολο	4 m

Μετρήστε τα κάθετα μήκη

Μήκος αγωγού καυσαερίων A	1 m
Τερματικό οροφής G	1 m
Σύνολο	2 m

Δείγμα υπολογισμού 2

Μετρήστε τα οριζόντια μήκη

Μήκη αγωγών καυσαερίων J + L = 0,5 + 0,5	
1 m	
Στροφές	K+ M = 2 + 2 m
4 m	
Τερματικό τοίχου	
1 m	
Συνολικό οριζόντιο μήκος	6 m

Μετρήστε τα κάθετα μήκη

Μήκος αγωγού καυσαερίων H	1 m
Σύνολο	1m

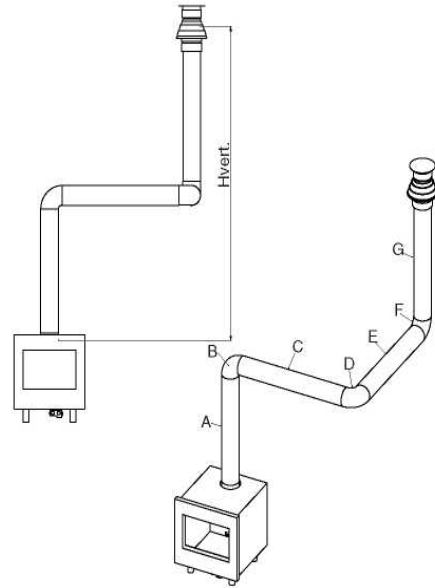

fig. 2a

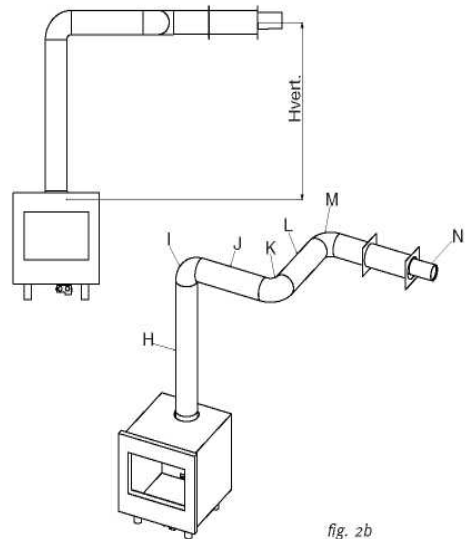

fig. 2b

12 Πίνακας

Βρείτε τα σωστά κάθετα και οριζόντια μήκη στον πίνακα.

Σε περίπτωση ενός "x", ή αν οι τιμές είναι εκτός του πίνακα, ο συνδυασμός δεν επιτρέπεται.

Η τιμή που προκύπτει δείχνει το πλάτος του περιοριστήρα που πρέπει να τοποθετηθεί (το "0" σημαίνει ότι δεν θα πρέπει να τοποθετηθεί περιοριστήρας).

Γενικά, ένας 30mm περιοριστήρας είναι προ-εγκατεστημένος

		Οριζόντιο						
		0	1	2	3	4	5	6
Κάθετο	0	X	X	X	X	X	X	X
	0.5	X	X	X	X	X	X	X
	1	30	0	0	X	X	X	X
	1.5	30	30	0	0	0	X	X
	2	30	30	30	0	0	0	0
	3	40	30	30	30	0	0	0
	4	40	40	30	30	30	0	0
	5	50	40	40	30	30	30	0
	6	50	50	40	40	30	30	30
	7	60	50	50	40	40	30	X
	8	60	60	50	50	40	X	X
	9	60	60	60	50	X	X	X
	10	65	60	60	X	X	X	X
11	65	65	X	X	X	X	X	
12	65	X	X	X	X	X	X	

13 Τεχνικά στοιχεία

Καταλ. Αερίου		I2H3+	I2H3+	I2H3+
Τύπου Toestel		C11 C31	C11 C31	C11 of C31
Αέριο αναφοράς		G20	G30	G31
Καθαρή εισροή	kW	6.5	6.5	5.6
Κατηγορία αποδοτικότητας		2	2	2
Κατηγορία NOx		4	4	4
Πίεση εισροής	mbar	20	30	30
Ποσοστό αερίου σε 15°C και 1013 mbar	l/h	690	200	228
Ποσοστό αερίου σε 15°C και 1013 mbar	gr/h		500	430
Πίεση καυστήρα σε πλήρες σημείο	mbar	10	22	22
Εγχυτήρας κεντρικού καυστήρα	mm	3x1.50	3x0.9	3x0.9
Μειωμένη συγκράτηση εισροής	mm	1.6	0.85	0.85
Πιλοτική συναρμογή		SIT160	SIT160	SIT160
Κωδικός		Nr 51	Nr 30	Nr 30
Διάμετρος εισόδου / εξόδου	mm	Ø 100-150	Ø 100-150	Ø 100-150
Βαλβίδα ελέγχου αερίου		GV36	GV36	30
Σύνδεση παροχής αερίου		13/8"	13/8"	3/8"
Ηλεκτρική σύνδεση	V	220	220	220
Μπαταρίες δέκτη	V	4x 1,5 AA	4x 1,5 AA	4x 1.5 AA
Μπαταρίες πομπού	V	9	9	9

14 Διαστάσεις της συσκευής

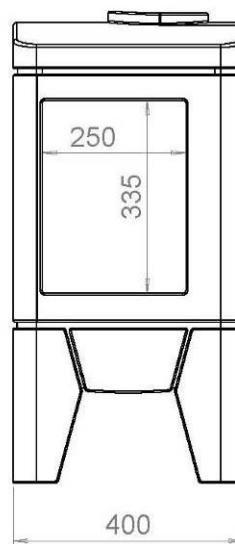
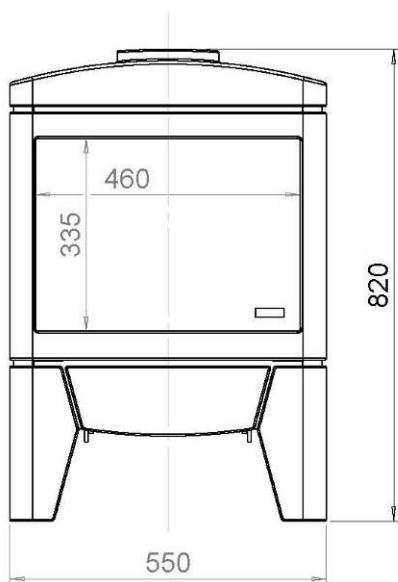
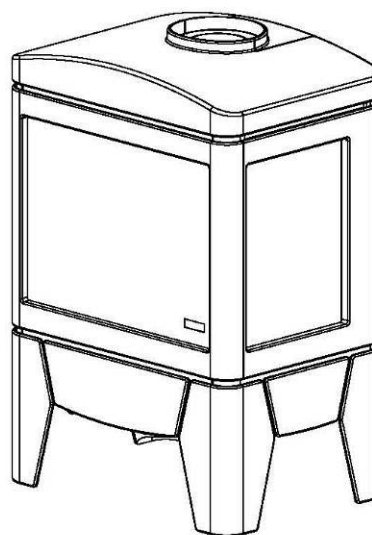
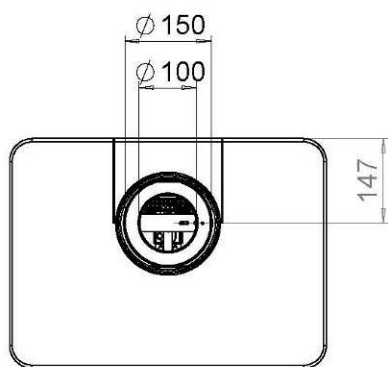



 **faber**